

A. Installation Guidelines

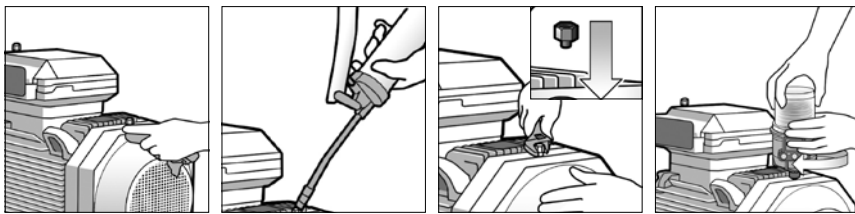

B. Dispensing Setting Guidelines

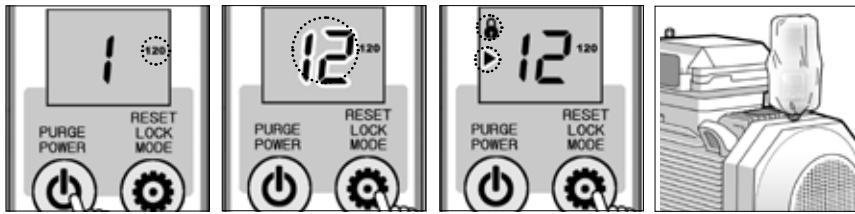

C. LCD Display & Buttons

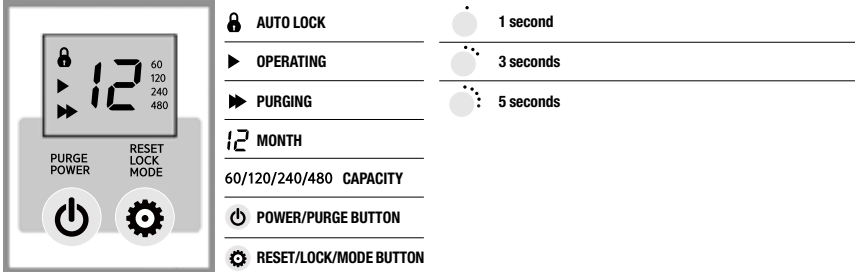

E. Basic Operations

Title	Description	Title	Description
Power On		Change Dispensing Period	
Unlock		Power Off	
Set Dispensing Period		Activate Backlight	

F. Service Pack Replacement Guidelines

NOTE. Check the Service Pack capacity and components (battery pack, grease pouch, dust cover & label)



G. Other LCD Display & Button Operations

NOTE. Must be unlocked before operation.

Functions	LCD Display & Description
Cycle Finished	
Reset	
Purge On	
Purge Off	
Remaining dispensing days	
Backpressure Indicator	

English

- A** Remove contaminants around the lube point. → Ensure a clear passage by purging the lube point with a manual grease gun. (Use the same or compatible grease.) → Remove the grease nipple and install appropriate adaptors. → Install lubricator.
- B** Press **⏻** for 3 seconds to turn the unit on. (Check LCD screen to make sure your purchased grease capacity.) → Press **⚙️** to select the dispensing period. → If (**▶** + **⏻**) appear on LCD screen, dispensing period setting is complete. → Install the dust cover over the lubricator for added protection.
- C** **A** : Automatic Lock Out mode (Activated when idle for 7 seconds)
▶ : In Operation **▶▶** : Forced Dispensing (Purge) **i2** : Dispensing Period (Selectable Months : 1~12)
60/120/240/480 : Selected Grease Pouch Capacity (Capacity is automatically pre-selected depending on model purchased)
⏻ : Power On/Off or Purge **⚙️** : Reset, Lock or Mode Setting

- D** : Press button and release : Press and hold button for 3 seconds : Press and hold button for 5 seconds

E Power On	Press ⏻ and hold for 3 seconds to turn the unit on.
Unlock	Press ⚙️ and hold for 3 seconds to deactivate 'Auto Lock Out' mode.
Set Dispensing Period	Press ⚙️ to select. 60ml : 1~12 month (12 modes) 120/240/480ml : 1, 2, 3, 6, 9, 12 month (6 modes)
Change Dispensing Period	After unlocking the unit, hold ⏻ until (▶) disappears on LCD. Press (▶) to change mode.
Power Off	Press ⏻ for 5 seconds to turn off LCD screen.
Activate Backlight	Hold ⏻ and press ⚙️ . (Backlight will activate for 5 seconds.)

- F** Check the service pack capacity and components (battery pack, grease pouch, dust cover, & label). → Remove the top housing, empty grease pouch, and used battery pack. → Insert new battery pack. Make sure the battery clamp is firmly locked. → Purge the grease pouch until grease comes out of the tip and install. Do not over-lighten. → Place housing back onto the lubricator. → Attach the enclosed label to the lubricator and note the installation date. → Power on and reset the lubricator. → Perform step **A** as needed and step **A** to set the dispensing period.

G Completion of Dispensing Period	Backlight and LCD icons will flash. → Change Service Pack and reset unit.
Reset	Unlock, then press ⚙️ for 5 seconds. → Backlight and all icons will turn on LCD. → LCD will turn off.
Activate Purge Mode	Unlock, then press ⏻ for 3 seconds until (P) appears on LCD. → Purge mode will activate and pump 6 cycles.
Cancel Purge Mode	Press ⏻ once → (▶) will disappear on LCD. → Returns to normal operation after completion of pump cycle.
The # of days remaining until the end of lube cycle	Press ⏻ during operation → the # of days remaining until the end of lube cycle will be displayed as "d-0-8-9-d" sequentially on LCD screen. (ex. 89 days)
Excessive Backpressure Warning	Backlight and (⚠) will flash on LCD. → Run Purge Mode 1) If backlight and (⚠) clears, lubricator will return to normal operation. 2) If backlight and (⚠) continues to flash → Check for any blockages or kinks at tubeline or application → Contact your supplier if problem persists.

German

- A** Entfernen Sie Verunreinigungen um die Schmierstelle. → Stellen Sie einen freien Durchgang mit einer manuellen Fettpresse sicher → Entfernen Sie den Schmierneippel und installieren Sie den passenden Anschluss. → Installation ist nun komplett.
- B** Drücken **⏻** Sie die POWER-Taste für 3 Sekunden, um das Gerät einzuschalten. (Prüfen Sie das LCD Display um sicherzustellen, dass die richtige Fettbeutelkapazität eingestellt worden ist.) → Drücken **⚙️** Sie die Taste MODE, um die Spendezeit zu programmieren. → Wenn (**▶** + **⏻**) auf dem LCD-Bildschirm angezeigt wird, ist die Einstellung der Spendezeit abgeschlossen. → Setzen Sie die Staubschutzabdeckung über dem Schmierstoffgeber, für einen zusätzlichen Schutz, auf.
- C** **A** : Automatische Tastensperre (bei keine Tastenbedingung für 7 sek., automatische Sperre der Tasten.)
▶ : In Funktionsmodus **▶▶** : Testmodus (Durchspülen) **i2** : Spendezeit (Wählbar von: 1 bis 12 Monaten)
60/120/240/480 : Ausgewählte Fettbeutel-Kapazität (Kapazität vorgewählt)
⏻ : Power An/AUS oder Purge **⚙️** : Neustart, Sperrung oder Modus Einstellung
- D** : Drücke für 1 Sekunde : Drücke für 3 Sekunden : Drücke für 5 Sekunden

E Einschalten	Drücke ⏻ für 3 Sekunden um das Gerät einzuschalten.
Entspernung	Drücke ⚙️ für 3 Sekunden um das Sperrungsmodus zu deaktivieren.
Spendezeit einstellen	Kurzes Drücken von ⚙️ zur Auswahl. 60ml : 1~12 Monate (12 Modus) 120/240/480ml : 1, 2, 3, 6, 9, 12 Monate (6 Modus)
Ändern	Nach dem Entsperren des Gerätes ⏻ gedrückt halten, bis (▶) auf dem LCD-Bildschirm verschwindet.
Ausschalten	Drücke ⏻ für 5 Sekunden bis das LCD display ausgeht.
Hintergrundbeleuchtung	Halten Sie gedrückt ⏻ und drücken Sie ⚙️ nacheinander. (Hintergrundbeleuchtung geht 5 Sekunden an.)

- F** Setzen Sie die Batterie ein. → Verwenden Sie einen passenden Schraubenzieher und drehen Sie die Batterieverriegelung fest. → Drücken Sie den Fettbeutel, bis das Fett aus der Öffnung herauskommt und installieren Sie es anschließend. → Nicht zu fest andrehen. → Drehen Sie das Gehäuse auf dem Gerät im Uhrzeigersinn, bis sie einrastet. → Schalten Sie den Schmierstoffgeber ein und reseten Sie das Gerät neu. → Befestigen Sie das beiliegendes Etikett am Schmierstoffgeber und notieren Sie das Installationsdatum. → Befolgen Sie die Schritte **A** der Reihe nach.

G Beenden Sie die Spendezeit	LCD Display an → Den Service Pack austauschen. Wenn das Problem weiterhin besteht, wenden Sie sich bitte an Ihren Lieferanten.
Reset	Nach Entspernung, Drücke ⚙️ für 5 Sekunden → LCD Display und Hintergrundbeleuchtung An → LCD AUS
Testmodus AN	Nach Entspernung, Drücke ⏻ für 3 Sekunden bis (P) auf dem Display erscheint. → Test Modus aktiviert (6 Zyklen).
Testmodus AUS	Kurzes drücken von ⏻ bis (▶) auf dem LCD Bildschirm ausgeht. → Zurück zu normal Modus.
Verbleibende Tage	Während des Betriebes ⏻ Powerknopf wiederholt betätigen bis die verbleibenden Tage nacheinander auf dem LCD angezeigt wird: "d-0-8-9-d". (Beispiel: '1x drücken "d", zweimal drücken "0" usw. bis die kompletten Tage "89" angezeigt werden)
	Hintergrundbeleuchtung an, (⚠) erscheint auf dem Display. → Testmodus einschalten 1) Zurück zu normal. 2) (⚠) an. → Prüfe den Gegendruck auf dem Schmierpunkt und Schmier Schlauch. → Wenn das Problem weiterhin besteht, wenden Sie sich bitte an Ihren Lieferanten.

Spanish

- A** Elimine los contaminantes en torno al punto de lubricación antes de instalar el lubricador. → Purge el mismo con una pistola de engrase (Cerciore que la pistola contenga un lubricante compatible) para asegurar un paso libre. → Retire la boquilla de engrase e instale los adaptadores adecuados. → Instale el lubricador.
- B** Oprima el botón **⏻** por 3 segundos para encender el lubricador. (Revise el volumen que se despliega en la pantalla para asegurarse de haber recibido el lubricador del tamaño correcto). → Oprima el botón **⚙️** para seleccionar el período de dispensación. → Si aparece (**▶** + **⏻**) en la pantalla, esto significa que el período de dispensación se ha programado correctamente. → Instale la funda protectora sobre la unidad para mayor protección.
- C** **A** : Modo de bloqueo automático (Se acciona si permanece inactivo el teclado durante 7 segundos) **▶** : En Operación
▶▶ : Suministro forzado (Purga) **i2** : Períodos de dispensación (Mensualidades disponibles: 1~12)
60/120/240/480 : Volumen de fuelle predeterminado (El volumen viene predeterminado automáticamente en el lubricador según el tamaño de modelo adquirido)
⏻ : POWER o Purgar **⚙️** : Reinicio o Bloqueo o Modo
- D** : Oprima por 1 segundo : Oprima por 3 segundos : Oprima por 5 segundos

E Botón de encendido	Oprima ⏻ y mantenga presionado durante 3 segundos para encender la unidad.
Desbloqueo	Oprima ⚙️ y mantenga presionado durante 3 segundos para desactivar el modo "Bloqueo automático".
Fijación de período de dispensación	Oprima ⚙️ para programar el período de dispensación 60ml : 1~12 meses (12 modos) 120/240/480ml : 1, 2, 3, 6, 9, 12 meses (6 modos)
Ajuste de período de dispensación	Después de haber desbloqueado, oprima ⏻ hasta que (▶) desaparezca. Oprima ⏻ para cambiar el modo.
Apagar	Presione ⏻ durante 5 segundos para apagar la pantalla LCD.
Activar luz de fondo	Presione ⏻ y ⚙️ a la vez. (La luz de fondo se activará por 5 segundos)

- F** Revise el volumen del fuelle de grasa así como los demás artículos dentro del Service Pack/Set de recarga (Batería, fuelle de grasa, funda protectora y adhesivo). → Quite la cubierta superior del lubricador. → Inserte el paquete de batería. → Fije la cerradura. → Purgue una pequeña cantidad de lubricante poco más allá de la punta del fuelle. → Cuidadosamente instale el fuelle sin sobre ajustarlo sobre la válvula de retención que se encuentra en la base del lubricador. → Vuelva a instalar la cubierta superior. → Añote la fecha de instalación en la etiqueta y aplíquela al costado de la cubierta superior. → Encienda y reinicie el lubricador. → Tome el paso **A** según sea necesario y el paso **A** para ajustar el período de dispensación.

G Finalización del período de dispensación	La luz de fondo así como los iconos centellarán. → Cambie el Service Pack/Kit de recarga y reinicie el lubricador.
Reinicio	Después de haber desbloqueado, oprima el botón ⏻ por 5 segundos. → La luz de fondo así como todos los iconos se desplegarán en la pantalla. → La pantalla se apagará.
Activación de purga	Desbloqueo, después oprima el botón ⏻ por 3 segundos hasta que aparezca la (P) en la pantalla. → La función de purga se activará y el lubricador bombeará durante 6 ciclos.
Interrupción de purga	Mientras este en purga el lubricador, oprima ⏻ por 1 segundo → Se desaparecerá (▶) de la pantalla. El lubricador volverá a su operación normal después de haber completado el ciclo de lubricación en el que se encuentre.
Los días restantes	Durante la operación, oprima ⏻ → Aparece el número de días restantes como "d-0-8-9-d" en orden en la pantalla (ej. 89 días)
Luz de advertencia de contrapresión excesiva	La luz de fondo así como el No. (⚠) centellarán en la pantalla. → Ejecute el modo de Purga. 1) Si la luz de fondo y el (⚠) desaparecen, el lubricador volverá a su operación normal. 2) Si la luz de fondo junto con el (⚠) siguen centelleando, verifique si existe un bloqueo o torcedura en la línea de lubricación o en el punto de lubricación. → Favor de ponerse en contacto con su proveedor si el problema persiste.

Korean

- A** 그리스 주입구(Nipple) 주변의 오염물 제거 → 그리스 주입하여 관로 확보 (기존 그리스와 동종, 호환 그리스 사용) → 니플을 풀고 액세서리(Reducer) 체결 → 제품 체결 완료
- B** **⏻** 을 3초간 눌러 제품 검 (구매시양 맞는지 LCD 액정 확인) → **⚙️** 을 눌러 급유 주기 선택 → LCD에 (**▶** + **⏻**) 가 나타났면 급유 주기 설정 완료 → 동봉된 디스트 커버를 주유기에 씌움
- C** **A** : 잠금 표시 (7초간 미조작 시 자동 잠김) **▶** : 동작 상태 표시 **▶▶** : 강제 토출
i2 : 급유 주기 (1~12개월 선택 가능) **60/120/240/480** : 그리스 용량 (용량 지정 방식)
⏻ : 전원 또는 강제 토출 설정 **⚙️** : 리셋, 잠금 또는 모드 설정
- D** : 1초간 누른다 : 3초간 누른다 : 5초간 누른다

E 전원 온	⏻ 을 3초간 누른다
잠금 해제	⚙️ 을 3초간 누른다
급유 주기 설정	⚙️ 을 순차적으로 눌러 급유 주기 설정 60ml : 1~12개월 (12 MODE) 120/240/480ml : 1, 2, 3, 6, 9, 12개월 (6 MODE)
급유 주기 변경	잠금 해제 후, LCD에 (▶) 가 소동될 때까지 ⏻ 을 누른다
전원 끄	⏻ 을 5초간 LCD가 소동될 때까지 누른다
백라이트	⏻ 을 누른 상태에서 ⚙️ 을 순차적으로 누른다 (백라이트 5초간 점등)

- F** 주유기 안에 배터리를 교체 → 육각 렌치를 이용하여 잠금 장치를 고정 → 파우치를 눌러 그리스를 조금 만큼 주유기를 체결 파우치를 강하지 않게 돌려 장착 → 하우징을 체결 → 전원을 켜 리셋 진행 → 메모리판 부착 후 설치일 표기 → **A** 를 순차적으로 진행

G 설정 급유 주기 종료	LCD창 전체 점등 → 서비스팩 교체 요망 / 재설정 후 동일 증상 반복시 구매처 문의
리셋	잠금 해제 후 ⚙️ 을 5초간 누름 → LCD 전체 화면 표시 & 백라이트 점등 → LCD 꺼짐
강제 토출 실행	잠금 해제 후 LCD에 (P) 가 점등될 때까지 ⏻ 을 3초간 누름 → 강제 토출 모드 실행 (6행정)
강제 토출 정지	강제 토출 중 ⏻ 을 1초간 누름 (LCD에 (▶)) 가 사라지면 진행중인 행정 종료 후 정지 → 원상대 복구
잔존일수	작동 중 ⏻ 을 누름 → LCD에 잔존일수 "d-0-8-9-d" 순차적 표시 (예: 89일 남음)
차압 발생	백라이트, LCD에 (⚠) 점등 → 강제 토출 모드 실행 1) 원상대 복구 (정상 작동) 2) (⚠) 점등 → 관로의 전체 차압 확인 → 동일 문제 반복시 구매처 문의

Japanese

- A** 給油口の周りの汚れを取り除いてください → 手動グリースガンで給油口からの経路に詰りが無いことを確認してください(充填してあるグリースが適合性の有るグリースを使用のこと) → グリースニップルを取り外し、適切なアダプターを装着してください → 給油装置の装着完了です
- B** 給油装置を起動するために **⏻** を 3秒間押ししてください。(グリースの容量が合致しているかLCD画面で確認してください) → 吐出期間を設定するために **⚙️** を押ししてください(▶+⏻)が LCD画面に表示されれば、吐出期間の設定は完了です → 給油装置の保護のためにダストカバーを被せてください
- C** **A** : 給油装置が自動ロックモードになっていることを示します (7秒間操作のない時に起きます。)
▶ : 給油装置が稼働していることを示します
▶▶ : 強制的な吐出 (バージ)が行われていることを示します **i2** : 吐出期間 (選択可能な月数 1~12ヶ月)
60/120/240/480 : 選択されたグリースポーチ容量 (事前に選択された容量)
⏻ : 電源の ON/OFF 若しくは、バージ **⚙️** : リセット, ロック, 若しくは、モード設定
- D** : 1秒間押す : 3秒間押す : 5秒間押す

E 電源ON	給油装置を起動するために ⏻ を 3秒間押す
ロック解除	“自動ロックモード”を解除するために ⚙️ を 3秒間押す
吐出期間の設定	期間を選択するために ⚙️ を短く押す 選択可能な期間: 60ml: 1~12ヶ月 (12モード) 120/240/480ml: 1, 2, 3, 6, 9, 12ヶ月 (6モード)
吐出期間の変更	自動ロックモードを解除後に、 ⏻ がLCD画面から消えるまで (▶) を押し続ける
電源OFF	LCD画面を消す為に ⏻ を 5秒間押す
バックライト	⏻ を押しした状態で、 ⚙️ を押す (バックライトは5秒間点灯します)

- F** バッテリパックを挿入してください → バッテリロックを確実に閉じてください → 先端からグリースが出るまでグリースポーチを押し、その状態のまま装着してください → グリースポーチを廻し過ぎないこと → ハウジングを本体に再装着し、時計方向にカッチと音がするまで回してください → 電源をONにした後にリセットしてください → 同封のラベルを給油装置に貼り、装着日を記入してください → 上記 **A** のステップを順番を違って実施して下さい

G 設定期間満了	LED画面の表示を確認 → サービスパックを交換してください。不具合が続くようであれば、販売店にご相談ください
リセット	自動ロックモードを解除後に ⚙️ を 5秒間押ししてください → LCD画面とバックライトが点灯 → LCD画面OFF
バージモード ON (テストモード)	自動ロックモード解除後に(P)が LCD画面に表示されるまで ⏻ を 3秒間押ししてください → バージモードが起動します (6サイクル)
バージモード OFF (テストモード)	LCD画面から (▶) が消えるまで、 ⏻ を短く押ししてください → 通常モードへ復帰
給油サイクル終了までの残日数	作動中に (⏻) を押すと、給油サイクル終了までの残日数は、LCD画面上に "d-0-8-9-d" と表示されます。(例: 残日数が89日の場合)
異常な背圧を感知	バックライトが点灯し、LCD画面に (⚠) が表示 → バージモードをONにする 1) 正常に復帰 2) (⚠) が表示されたままの場合は、潤滑ラインの背圧を測定してください。不具合が続くようであれば、販売店にご相談ください。

Chinese

- A** 擦干油脂嘴周边的污垢 → 注入油脂确保管路 (请使用同类油脂) → 拧开油脂嘴结合变径接头 → 安装结束
- B** 长按开关 **⏻** 3秒开启主机 (请通过显示屏确认产品类型) → 按 **⚙️** 选择加脂周期 → 显示器显示 (**▶** + **⏻**) 标识显示完成设定周期 → 设定完成后盖上防尘盖
- C** **A** : 锁定标识 (7秒间无任何操作自动锁定) **▶** : 显示运行 **▶▶** : 强制喷脂
i2 : 加脂周期 (1~12个月中选择) **60/120/240/480** : 油脂容量 (60, 120, 240, 480ml中选择)
⏻ : 电源/强制喷脂 **⚙️** : 重置/模式/锁定
- D** : 长按1秒 : 长按3秒 : 长按5秒

E 开启电源	⏻ 长按3秒
解除锁定	⚙️ 长按3秒
设定周期	依次点击 ⚙️ 按钮设定周期 60ml : 1, 2 ~ 12个月 (12模式) 120/240/480ml : 1, 2, 3, 6, 9, 12个月 (6模式)
更改周期	解除锁定后, 按住 ⏻ 按钮直至 (▶) 标识消失
关闭电源	长按 ⏻ 按钮(5秒) 直至LCD显示屏自动失屏
背光灯	按住 ⏻ 按钮同时轻松点击 ⚙️ 按钮亮起背光灯(5秒)

- F** 往机身插入电池后 → 使用锁紧装置锁定电池 → 从油包挤出少量油脂后接合至机身 → 请轻轻接合油包 → 接合外壳 → 开启电源重新设定 → 将标识贴在产品上标注安装日期 → 依次进行 **A** 流程

G 当前设定周期结束	LCD显示屏全部亮起 → 显示需更换专用备件包/重新设定后如反复出现同一现象请联系客服
重置	解除锁定后, 长按 ⚙️ 5秒 → 背光灯亮起同时显示器标识全部亮起 → 显示屏关闭
启动强制喷脂	解除锁定后, 长按 ⏻ 3秒直至 (P) 标识亮起 → 进入强制喷脂模式 (6次行程)
停止强制喷脂	强制喷脂运行中轻按 ⏻ 按钮 直至 (▶) 标识消失 (当前行程结束后自动停止) → 回到正常模式
剩余日期	运转过程中把 ⏻ 按一下 → 在LCD上残余日期"d-0-8-9-d"顺序表示 (例如: 剩余日期是89日)
产生背压	背光灯开启, 显示屏显示 (⚠) 标识 → 进行强制喷脂 1) 回到正常模式 2) (⚠) 显示 → 确认管路背压 → 如反复出现同一现象请联系客服

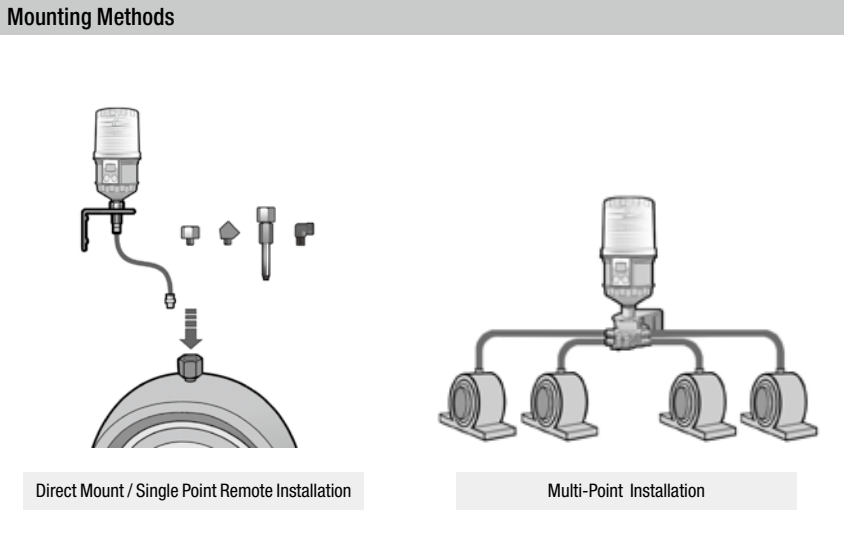

English * Use ONLY lithium battery pack when using 480ml grease capacity or multi/remote installation.

Single Point Installation (Alkaline, Lithium Battery Applicable)
Direct Mount or Remote Installation using Extension Tube
 For applications not allowing any direct mounts, remotely mount the unit using appropriate accessories and keep the distance from the lube point as short as possible. For remote installation using a tube, use a Ø6 (1/4") tube pre-filled with the same or compatible grease as the grease contained in the unit.

Multi-Point Installation (Lithium Battery Applicable Only)
Multi-Point Remote Installation using Progressive Divider Block (2~8 points)
 Ensure the break-off pressure is below the average operating pressure of 30bar (435psi).
 ▶ For more information, please refer to the distributor user manual. (Reference: Website > Service Menu > Technical Information)

Germany * Bei Einzel- und Mehrpunktinstallationen und 480ml Spender, ausschließlich Lithiumbatteriepacks verwenden.

Einzelpunkt
Direktmontage oder Fern-Installation mit dem Verlängerungsschlauch
 Für Anwendungen, die keine direkten montage erlaubt, montieren Sie das Gerät aus der Ferne mit geeignetem Zubehör und halten Sie den Abstand vom Schmierpunkt so kurz wie möglich. Verwenden Sie für die Fern-Installation einen vorgefüllten Schlauch mit 6mm O.D. (1/4"), was mit dem Gleichen oder kompatibles Fett befüllt ist, wie das Fett in der Einheit.

Mehrpunkt Installation
Mehrpunkt Ferninstallation mit Nutzung von progressiv Verteiler (2~8 points)
 Stellen Sie sicher, dass der konstante Druck unter dem durchschnittlichen Betriebsdruck von 30bar (435psi) liegt.
 ▶ Weitere Informationen finden Sie im Benutzerhandbuch des Händlers.
 (Verweis: Website> Servicemenü> Technische Information)

Spanish * El 480ml, la montaje a distancia y múltiples puntos deben usarse con el paquete de la batería de litio.

Instalación a un solo punto (Utilice la batería alcalina o de litio)
Montaje directo o a distancia con línea de lubricación.
 Para instalaciones donde no es posible un montaje directo, instale a distancia utilizando los accesorios adecuados junto con una línea de lubricación, manteniendo la distancia al punto de lubricación lo más cerca posible. Cerciore de utilizar una línea de lubricación de Ø6 (1/4") cuando se instale a distancia, asegurando que la línea esté precargada con el mismo lubricante o uno compatible a la grasa que contenga el lubricador.

Instalación para múltiples puntos de lubricación (Utilice solo la batería de litio)
Instalación a distancia a múltiples puntos de lubricación utilizando un distribuidor progresivo (de 2~8 puntos)
 Asegúrese de que la presión de ruptura esté por debajo de la presión de funcionamiento promedio de 30bar (435psi).
 ▶ Refiérase instrucciones de distribuidor para más información. (Página de internet > Servicio > Información técnica)

Korean * 480ml 사용 또는 다중/원격 설치 시 리튬 배터리를만 사용하십시오.

단독 급유
직결 설치 및 튜브를 이용한 원격 설치
 직결 또는 원격 설치 시 역세서리를 사용하고 전체 관로의 길이는 최소화합니다.
 튜브 이용 시, 동종의 그리스가 장입된 외경 6mm 이상의 튜브 사용을 권장합니다.

다중 급유
분배번(2~8구)을 이용한 다중/원격 설치
 전체 관로의 차압(분배번 포함)이 30bar (435psi) 이하인 경우에 사용 가능합니다.
 ▶ 자세한 내용은 분배번 사용자 설명서를 참조 하십시오. (홈페이지 > 서비스 > 기술정보 참조)

Japanese * 480ml의 그리스容量またはマルチリモート인스톨을 사용하는場合は,리튬ム電池パックのみ를 사용してください.

싱글포인트装着
直付け, 若しくは適切なアクセサリを使用した直付け.
 適切なアクセサリ를 사용해도直付け, 継手直付けが不可能な場合には, 給油装置と潤滑ポイントとの距離を可能な限り短くした形で, 外径6mm의チューブ를使用して遠隔装着をすることが可能です. その際には,チューブ内に給油装置に充填されている 그리스와同一か, 適合性のある 그리스를事前にチューブ内に充填して使用してください.

マルチポイント装着
マルチポイント遠隔装着は進行型分配弁(2口~8口)를使用します.
 ▶ 背圧의 피크圧力가, 常用圧力 30bar (435psi) 以下であることを確認してください.

Chinese * 使用480毫升或者多点/远程安装的时候只能用锂电池.

单点润滑
直接安装或利用连接管远程安装
 直接安装或远程安装时请用相应配件进行安装, 连接管长度请保持最短。
 使用连接管进行远程安装时, 请预填充与加脂器同类的油脂并使用外径6mm以上连接管。

多点润滑
使用分配器(2~8口)多点/远程安装
 所有管路背压(包括分配器)需 30bar (435psi)以下才可正常使用。
 ▶ 详细内容请查看分配器说明书。(网站 > 服务 > 技术信息)

Certificates

 **Ex ic IIC T5/T4 Gc**
NEPSI GYJ17.1038X
 T4 : -18°C ≤ Ta ≤ +54°C (Alkaline batteries)
 T5 : -40°C ≤ Ta ≤ +50°C (Lithium batteries)

 **II 3 G Ex ic IIC T5/T4 Gc**
CE
DEKRA 17ATEX0012X
 T4 : -18°C ≤ Ta ≤ +54°C (Alkaline batteries)
 T5 : -40°C ≤ Ta ≤ +50°C (Lithium batteries)

 **Ex ic IIC T5/T4**
17-KA2B0-0115X
 T4 : -18°C ≤ Ta ≤ +54°C (Alkaline batteries)
 T5 : -40°C ≤ Ta ≤ +50°C (Lithium batteries)

 **單點式自動注油機 (Pulsarlube EXP)**
Ex i c IIC T5/T4 Gc
容許電壓：4.5 Vdc
TD040272
KLT Co., Ltd.

IECEX
Ex ic IIC T5/T4 Gc
IECEX KTL 17.0001X
 T4 : -18°C ≤ Ta ≤ +54°C (Alkaline batteries)
 T5 : -40°C ≤ Ta ≤ +50°C (Lithium batteries)

IP65

WARNING

English

- Use only designated batteries – See Battery Specification
- Do not replace battery when an explosive atmosphere is present
- Do not open when an explosive atmosphere is present
- Potential electrostatic charging hazardous – Clean with damp cloth
- When installing the clear housing onto the base unit, please make sure to rotate the housing clockwise until it "clicks" in.
- Lors de l'installation du boîtier transparent sur l'unité de base, veillez à faire tourner le boîtier dans le sens des aiguilles d'une montre jusqu'à ce qu'il s'enclenche.

*** For temperature range and battery selection, please refer to certificate details.**

German

- Verwenden Sie nur den angegebenen Batteriepack (Siehe Spezifikation des Batterieherstellers)
- Ersetzen Sie den Batteriepack nicht in explosionsgefährdeten Bereichen
- Öffnen oder zerlegen Sie das Produkt nicht in explosionsgefährdeten Bereichen
- Um elektrostatische Entladungen zu vermeiden, wischen Sie das Gerät mit einem feuchten Tuch ab
- Lors de l'installation du boîtier transparent sur l'unité de base, veillez à faire tourner le boîtier dans le sens des aiguilles d'une montre jusqu'à ce qu'il s'enclenche.

*** Um die richtigen Batterien auszuwählen, bitte beachten Sie unbedingt die Temperaturklassen der jeweiligen Zertifikate.**

Spanish

- Utilice la batería designada (Revise especificaciones)
- No reemplace la batería en una atmósfera explosiva
- No abra ni desarme la unidad en una atmósfera explosiva
- Como se existe riesgo de descarga electrostática potencial limpie con un paño húmedo
- Lors de l'installation du boîtier transparent sur l'unité de base, veillez à faire tourner le boîtier dans le sens des aiguilles d'une montre jusqu'à ce qu'il s'enclenche.

*** Para el rango de temperatura y la selección de la batería, consulte los detalles del certificado.**

Korean

- 지정된 배터리를 사용하십시오 (배터리 제조사 스펙 참조.)
- 폭발 위험 장소 내에서는 배터리를 교체하지 마십시오.
- 폭발 위험 장소 내에서는 제품을 열거나 분해하지 마십시오.
- 잠재적인 정전기 방전 위험이 있으므로 젖은 천이나 헝겊을 사용하여 닦아주십시오.

*** 온도 등급은 Certificates 취득 등급을 참고 하세요.**

Japanese

パルスールEXPLは、日本国内の防爆認定を取得しておりませんので、日本国内では防爆型自動給油装置としての販売は行っておりません。

Chinese

- 请使用指定电池 (请参考制造商产品说明书)
- 请勿在引爆区域更换电池
- 请勿在引爆区域拆卸或开启产品
- 为避免静电放电请使用湿抹布擦干产品

*** 请参考温度等级为产品认证经营等级.**

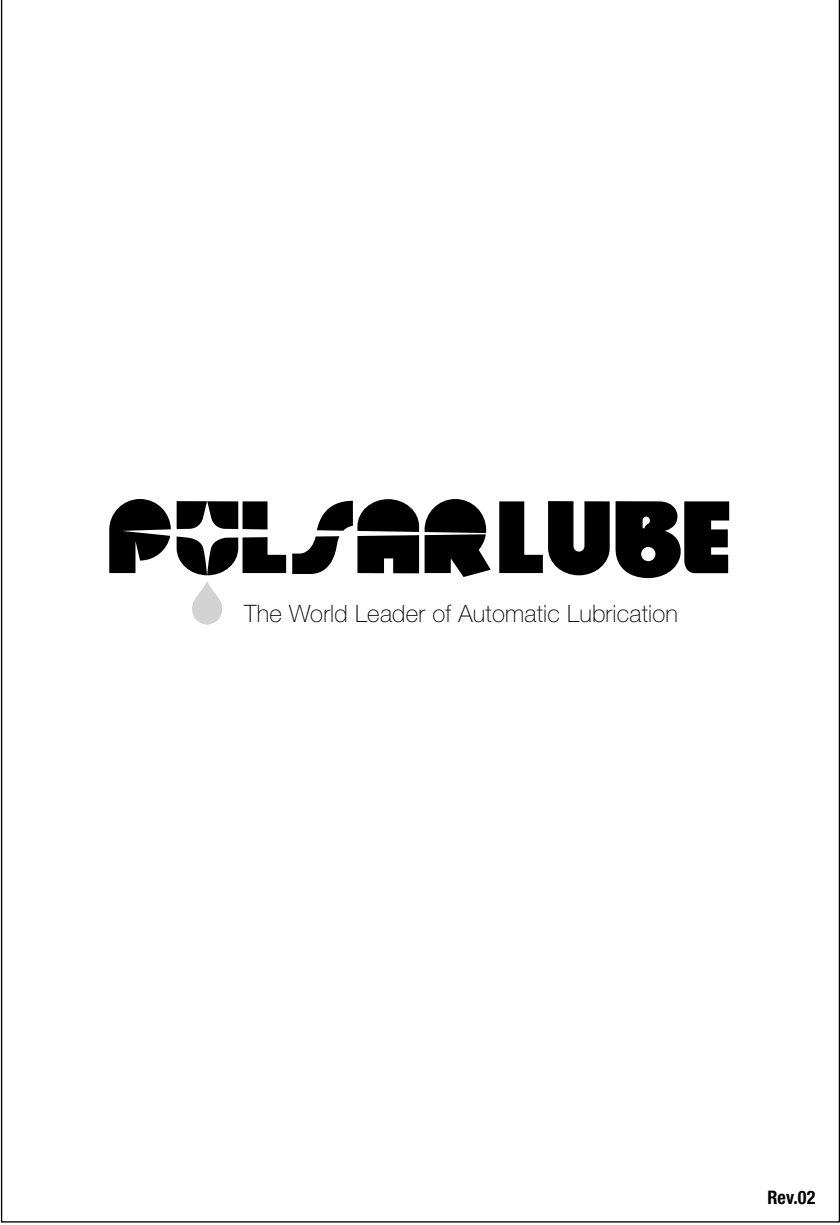

Shelf life and Warranty

English
 Product warranty is limited to original defects in material and workmanship and will not cover any collateral damage due to mishandling, abuse and/or any other inappropriate use of this product. Warranty period is 1 year from the date of purchase.

German
 Die Garantie beschränkt sich auf den ursprünglichen Material- und Verarbeitungsfehler und deckt keine Kollateralschaden durch falsche Handhabung, Missbrauch und / oder eine andere unangemessene Verwendung dieses Produkts ab. Die Garantiezeit beträgt 1 Jahr ab dem Kaufdatum.

Spanish
 El período de garantía es de 1 año a partir de la fecha de compra. La garantía del producto se limita a defectos en materiales y mano de obra y no cubre los daños colaterales debido al uso indebido, abuso o cualquier otro uso inadecuado de este producto.

Korean
 제품의 보증기간은 구매일로부터 1년입니다. 제품보증은 제품의 결함에 국한되며, 사용자의 취급 부주의 및 부적절한 사용으로 인한 부수적인 피해에는 해당하지 않습니다.

Japanese
 商品の保存可能期間は、生産日より1年間です。商品保証は、材料欠陥、製造に起因する不具合にのみ限定され、商品の誤使用、不適切な使用に起因して発生した付随的な損害については補償いたしません。保証期間は、納入日より1年間です。

Chinese
 产品质量仅限于材料以及工艺的原始缺陷，不包括任何由于误操作，滥用以及任何其他不合理使用该产品而产生的附带损害。

Pulsarlube Global Networks

<p>Pulsarlube USA, Inc. EN SP</p> <p>1480 Howard Street, Elk Grove Village, IL 60007, USA Tel: +1-847-593-5300 Fax: +1-847-593-5303 www.pulsarlube.com / info@pulsarlube.com</p>	<p>KLT Co., Ltd.</p> <p>서울시 금천구 방포로 298, 814호 Tel: 1833-8411 Fax: 02-2083-8485 www.pulsarlube.co.kr / info@pulsarlube.com</p>
<p>Pulsarlube GmbH</p> <p>Silostr. 31b, 65929 Frankfurt am Main Tel: +49 69 8700766-62/-63 Fax: +49 69 8700766-69 www.pulsarlube.de / sales.eu@pulsarlube.com</p>	<p>株式会社 シー・エス・シー</p> <p>〒102-0075 東京都千代田区三番町3-8 奥館三番町4階 Tel: +81 (0) 3-5215-0117 Fax: +81 (0) 3-5226-0427 www.pulsarlube.jp / info@pulsarlube.jp</p>
<p>Pulsarlube Asia Pacific</p> <p>#814, Daerung Posttower 6th, 298, Beolkkot-ro, Geumcheon-gu, Seoul, Korea Tel: +82 (2) 2135-3788 Fax: +82 (2) 2083-8485 www.pulsarlube.co.kr / sales.asia@pulsarlube.com</p>	<p>槽迅(上海)潤滑科技有限公司</p> <p>上海市闵行区奥宝路255号力国大楼9楼918室 电话: +86 (21) 6221-6211 / 传真: +86 (21) 6221-9020 www.pulsarlube-cn.com / sales.china@pulsarlube.com</p>

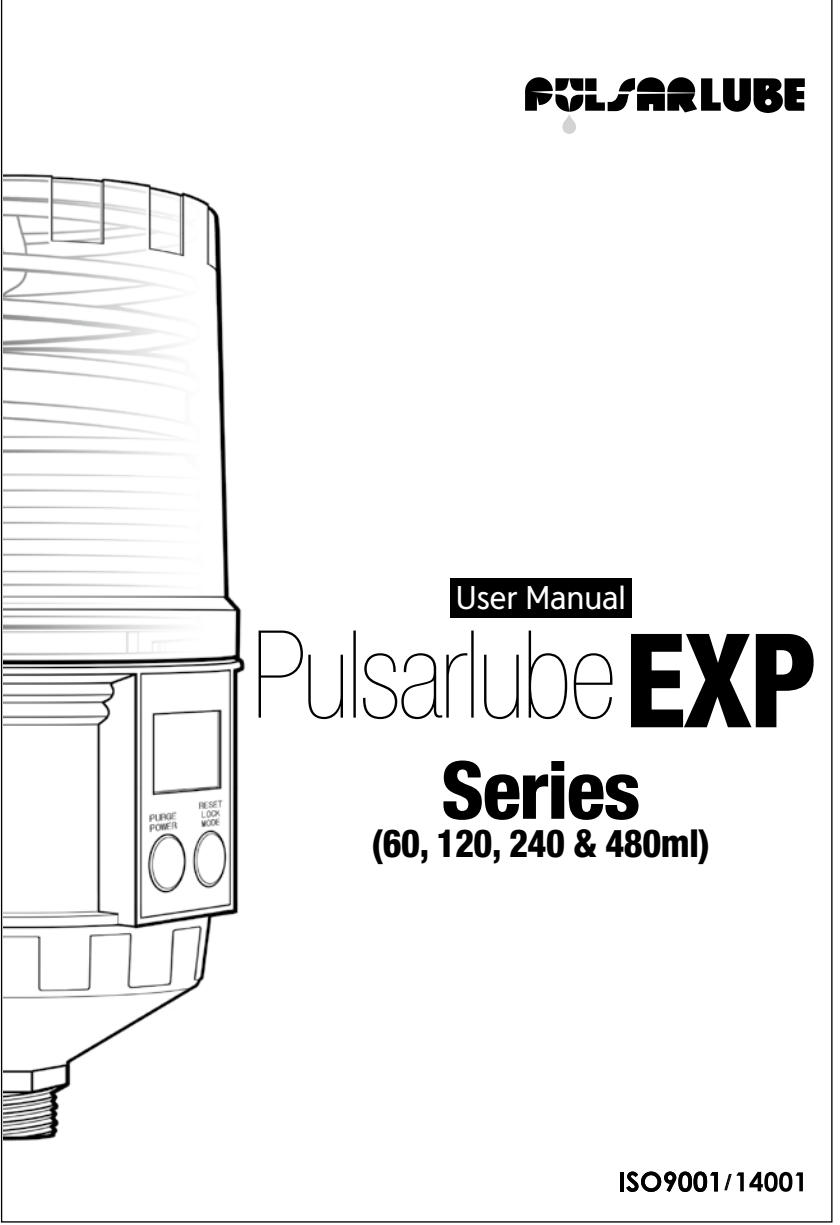

Product Details

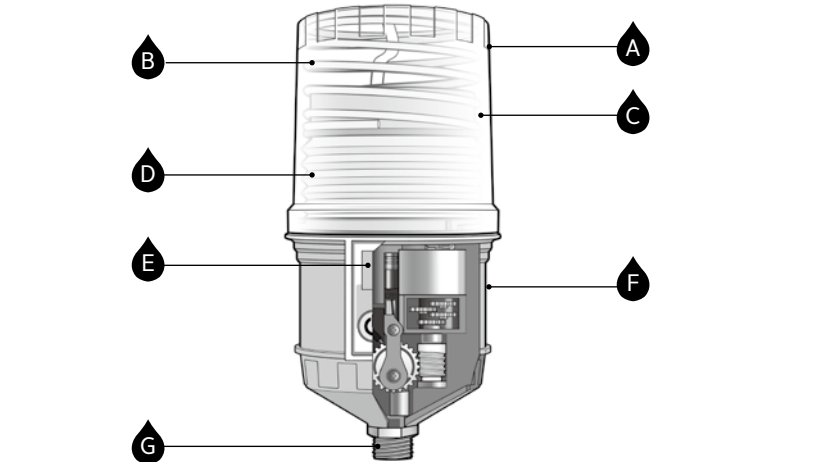

EN	DE	SP
A Housing	A Gehäuse	A Cubierta superior
B Pouch Spring	B Beutelfeder	B Resorte del fuelle
C Pouch Plate	C Beutelflatte	C Placa de presión
D Grease Pouch	D Fettbeutel	D Fuelle de grasa
E LCD	E LCD	E Pantalla LCD
F Main Body	F Haupteinheit	F Unidad principal
G Connecting Thread PT 3/8" Male	G Anschluß Gewinde PT 3/8" Male	G Tamaño de punta roscada PT 3/8" Male

KR	JP	CN
A 하우스징	A 하우스징	A 外壳
B 파우치 스프링	B 포스스프링	B 弹簧
C 파우치 플레이트	C 포스플레이트	C 弹簧片袋
D 그리스 파우치	D 그리스포우치	D 空油囊
E LCD	E LCD画面	E 显示器
F 본체	F 本体	F 机身
G 토출구 PT 3/8" Male	G 取付ネジ PT 3/8" Male	G 安装螺纹尺寸 PT 3/8" Male